

木ねじで接合する部分の穴加工

1.木ねじ接合部のけがき

ねじの位置は

- ・こぼから 2cm
- ・こぐちから 6mm

じょうぎで測って

+のしるしをつけます

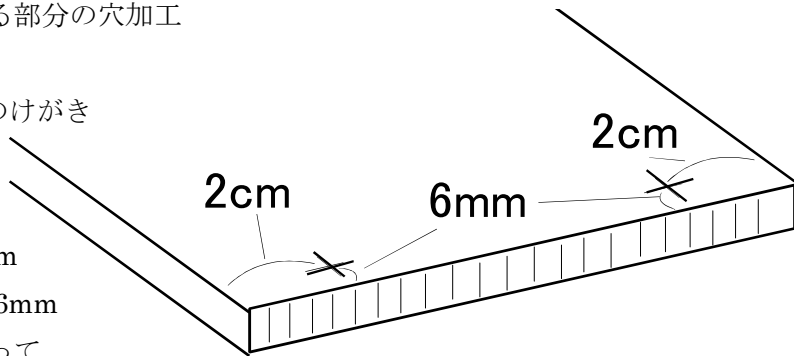

(幅が 4cm 以下の板は左右のこぼから測った中央)

2.穴あけ

ねじの位置+のしるし部分に
ボール盤で穴をあけます。
材料の下に、すて板をしき
材料の穴は貫通させます。

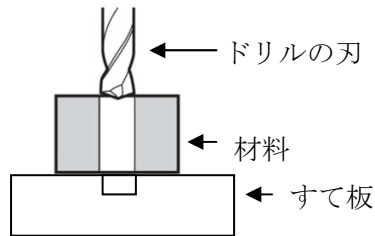

3.ザグリ

面取りカッターを付けた
別のボール盤で加工します。
テーブルの上に穴あけした
材料を置いて、ねじの皿頭
の部分が入るようにします。

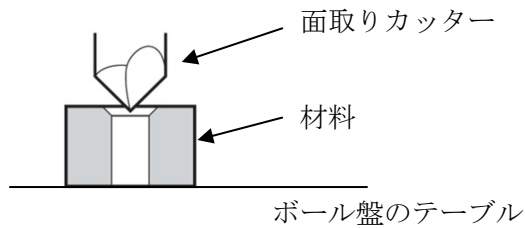

4.下穴あけ

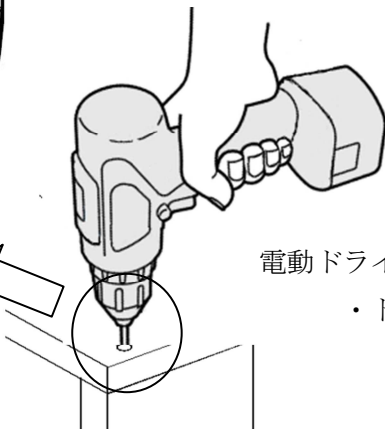
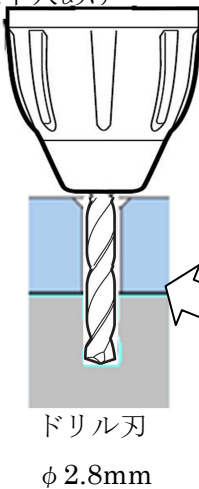

電動ドライバー
・ドリル

スリムねじ
3.3×30mm

5.ねじ止め

